

# TOTAL BODY 750

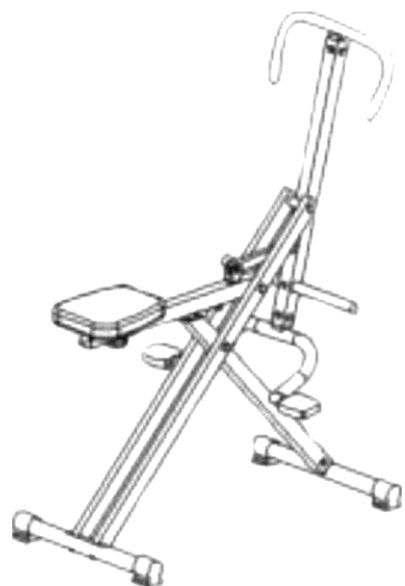

## MANUAL DEL USUARIO

### ADVERTENCIA IMPORTANTE DE SEGURIDAD

Guarde este manual en un lugar seguro como referencia..

- Lea todas las instrucciones en este manual antes de usar el producto. Siga todas las advertencias e instrucciones de funcionamiento antes de usar. Guarde este manual durante toda la vida del producto.
- No permita que haya niños dentro o alrededor de la máquina. Mantenga a los niños y las mascotas alejados del producto en todo momento.
- Mantenga las manos, pies y pelos lejos de las partes móviles.
- El propietario es responsable de garantizar que todos los usuarios de este producto estén adecuadamente informados sobre cómo usar este producto de manera segura. Este producto está destinado solo para uso doméstico.
- Use este producto en interiores, lejos de la humedad y el polvo, en una superficie plana y dura y en un espacio suficientemente grande para un acceso seguro y un movimiento seguro alrededor del producto. Para proteger el piso, coloque una alfombra debajo del producto. Use calzado deportivo para proteger sus pies mientras hace ejercicio. NO use ropa suelta o holgada, ya que puede quedar atrapada en la máquina. Quítese todas las pulseras y anillos..
- Si siente algún dolor o se marea mientras hace ejercicio, pare inmediatamente, descanse y consulte a un médico.
- No guarde este producto en un lugar húmedo
- El equipo ha sido probado y certificado según EN957 bajo la clase H.C. Adecuado solo para uso doméstico y doméstico. Peso máximo del usuario, 100 kg. Romper es independiente de la velocidad
- El equipo no es adecuado para uso terapéutico..
- Se debe tener cuidado al levantar o mover el equipo para no dañar su espalda. Siempre use técnicas de levantamiento adecuadas y / o use asistencia.

## INSTRUCCIONES DE ENSAMBLADO:

1. Ensamble el marco y el tubo inferior con dos tornillos M8x45.

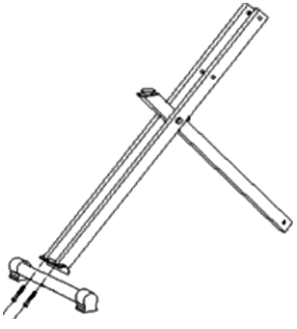

2. Ensamble el tubo frontal con tres tornillos M8x15 y tres arandelas  $\phi 8$ .

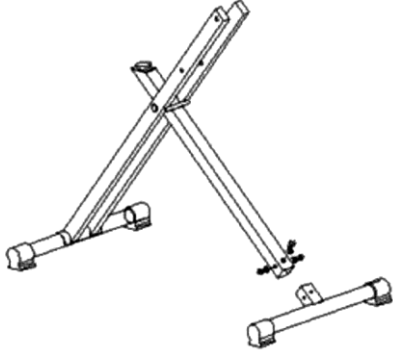

3. Usando el tornillo M10x100, la tuerca M10, dos arandelas de  $\phi 10$  instalan el tubo amortiguador

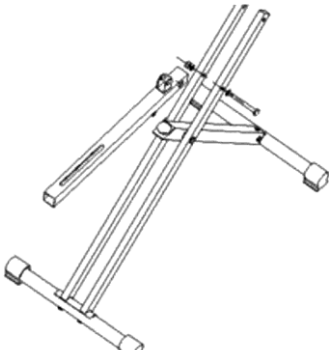

4. Ensamble el manillar con tres tornillos M8x15 y cojines. Usando los tres tornillos M8x15 y las arandelas  $\phi 8$ , instale el tubo de pie. Ensamble el tubo con tornillo M8x15 y arandela. Ensamble el tubo de conexión con un tornillo M8x35, dos arandelas  $\phi 8$  y una tuerca M8.



PIC 4

5. Instale el tubo principal y el manillar con tornillo M10x100, tuerca M10, dos arandelas de  $\phi 10$ . Instale el tubo del asiento y el tubo de conexión con un tornillo M8x35, dos arandelas  $\phi 8$  y una tuerca M8. PIC5

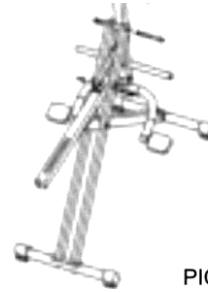

6. Coloque el cojín en el tubo del cojín, ajústelo con la perilla. PIC6



PIC 6